

PAUL-GOTHE-GmbH Bochum

Wittener Straße 82
D-44789 Bochum



Gebrauchsanweisung und Technisches Datenblatt

Für 2 Zylinder Membranpumpe für Probennehmer 26.021-CP(P-722)

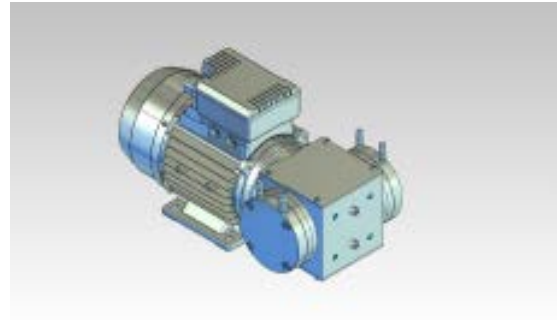
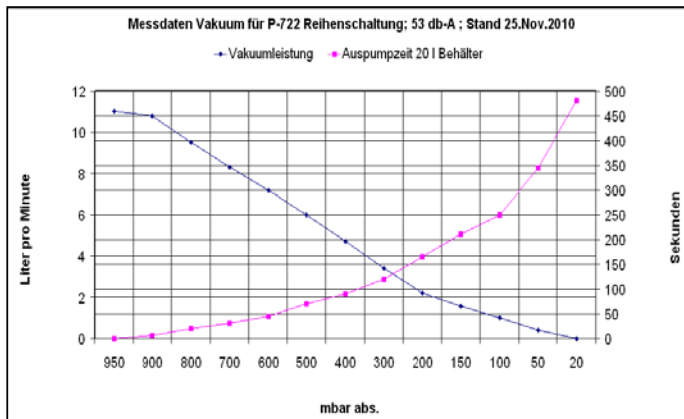

Pneumatische Leistungsmerkmale	
Ansaugleistung bei 20°C	Reihenschaltung 11,5 l/min
Max. Vakuum in mbar/abs.	Reihenschaltung bis 20 mbar abs
zul. Druck gegen Atmosphäre	0,5 Bar nicht überschreiten
Anzahl der Zylinder	2
Pneumatisch Anschlüsse	Schlauchtüllen
Anschlussdaten des Standartmotors	
Motorleistung (AC-);Upm	120 W; 220-240V~50Hz; 1360Upm 1 phasig Wechselstrom
Stromaufnahme I	0,96 A
TH-CI / Schutzart	F / IP 55
Allgemeine Daten	
Zulässige Gaseintrittstemperatur	+ 5°C bis + 45°C
Zulässige Umgebungstemperatur	+10°C bis + 45°C (FKM)
Abmessung L x B x H	265mm x 120mm x 155mm
Gewicht ca.	4,6 Kg
Material Standard	
Pumpenköpfe und Kammern Aluminium; Ventile FKM ; O-Ringe EPDM ; Membrane FKM; Spannscheibe Alu	

Pumpentyp: P-722/W

